

SCHNITT A-A

Kabienhöhe
2350

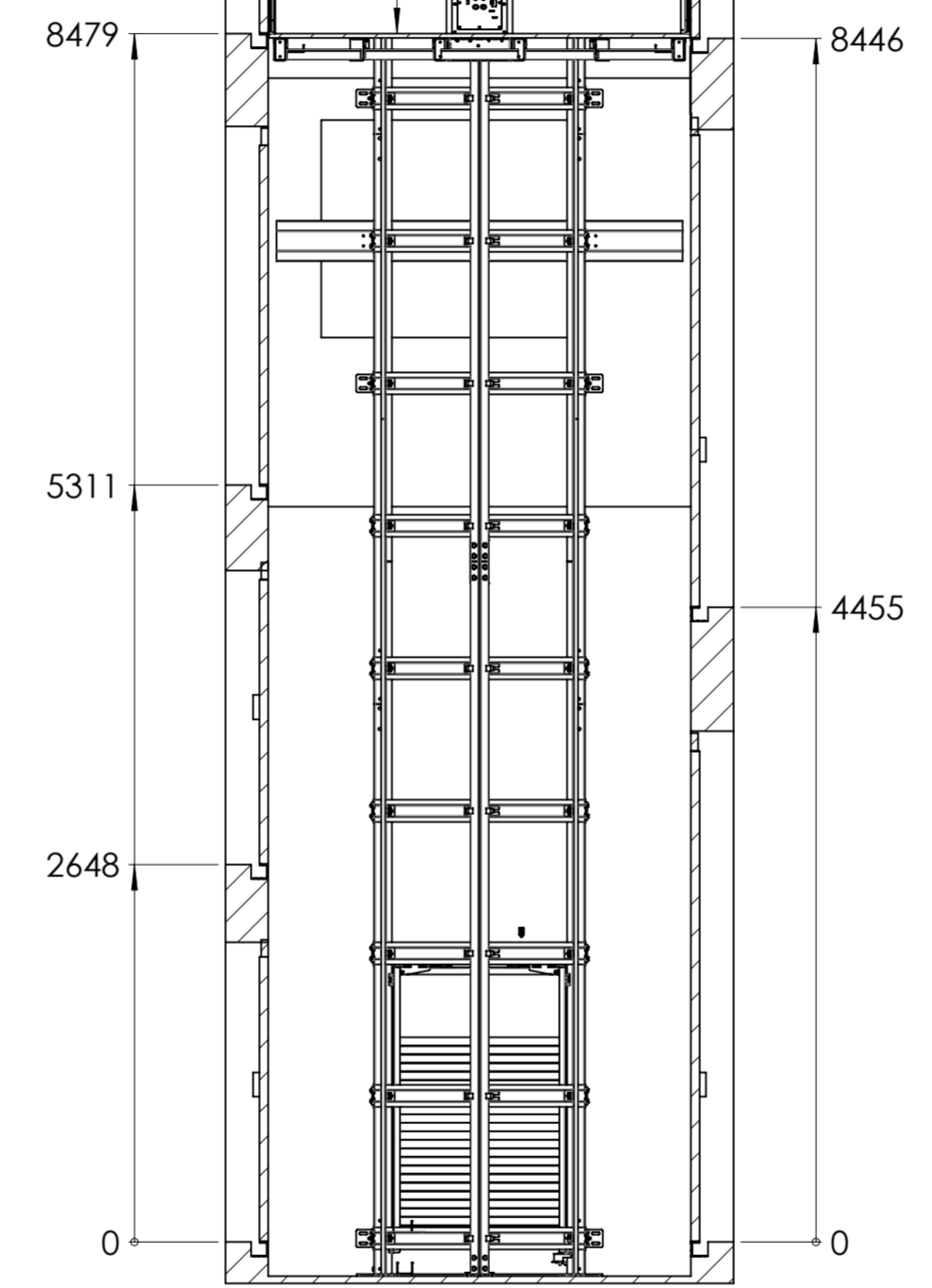

SCHNITT B-B

Kabienegrundfläche
2930x2280

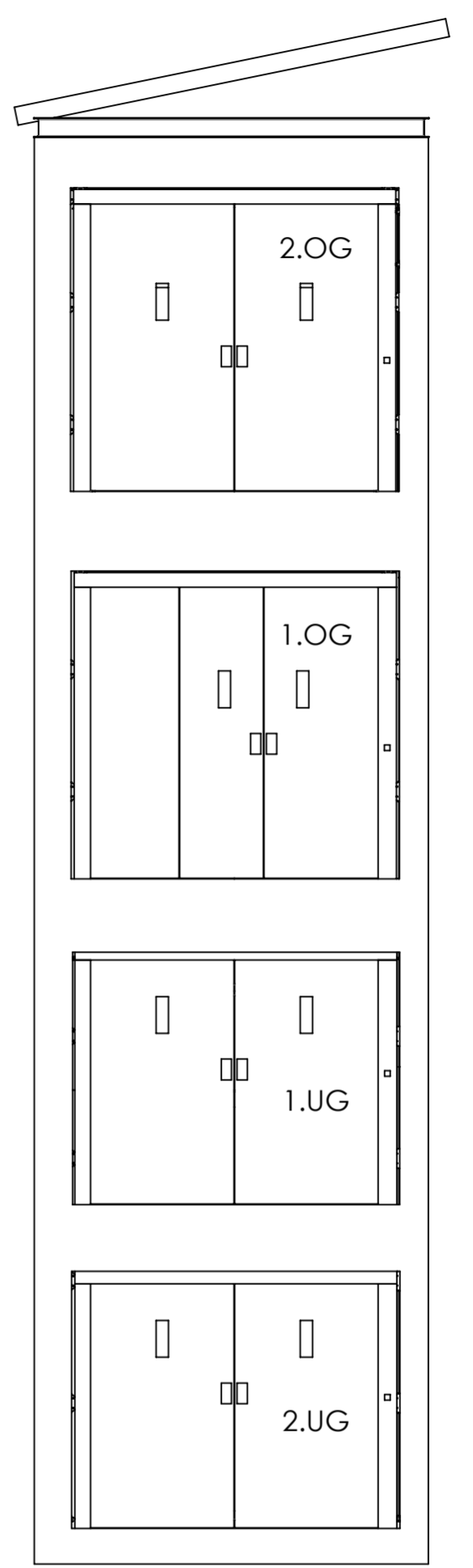

STÜCK: 0

Toleranzen:		OBERFLÄCHENBESCHAFFENHEIT		WERKSTOFF:	GEWICHT (kg):
Allgemeintoleranzen ISO 2768-mK-E		Werkstückkanten nach DIN 6784 $-0,3$ $+0,3$ $-0,1$ $+0,1$		-	0.00
Thermisch schneiden ISO 9013-331		$(\checkmark \ a \ b \ c)$ $\checkmark \ Rz63 \ Rz16 \ Rz4$		OBERFLÄCHEN- OD. WÄRMEBEHANDLUNG:	
Zul. Abweichung für nicht tolerierete Masse von Schweißkonstruktionen ISO 13920-B		NAME		BENENNUNG:	
		DATUM		AL_19-01_002xA201	
MT INDUSTRIAL SOLUTIONS Kreuzweg 2/2 A- 4112 St. Gotthard im Mühlkreis		GEZEICHNET	Ginterseder	24.02.2020	REVISION
		GEPRÜFT			a
		GENEHMIGT			
				MASSE in "mm"	
				FORMAT: A2 MASSSTAB 1:50 BLATT 1 VON 1	

Schutzvermerk nach DIN 34 beachten | Copyright Reserved